

Fukaken

大阪府立大学高専 福祉科学研究会

Fukakenでは、「迅速で確実な救助」を目標としており、そのためにそれぞれのロボットが単独で役割を果たすことができるよう設計されています。

一号機 のぼるやん
担当 二階部分の救助活動

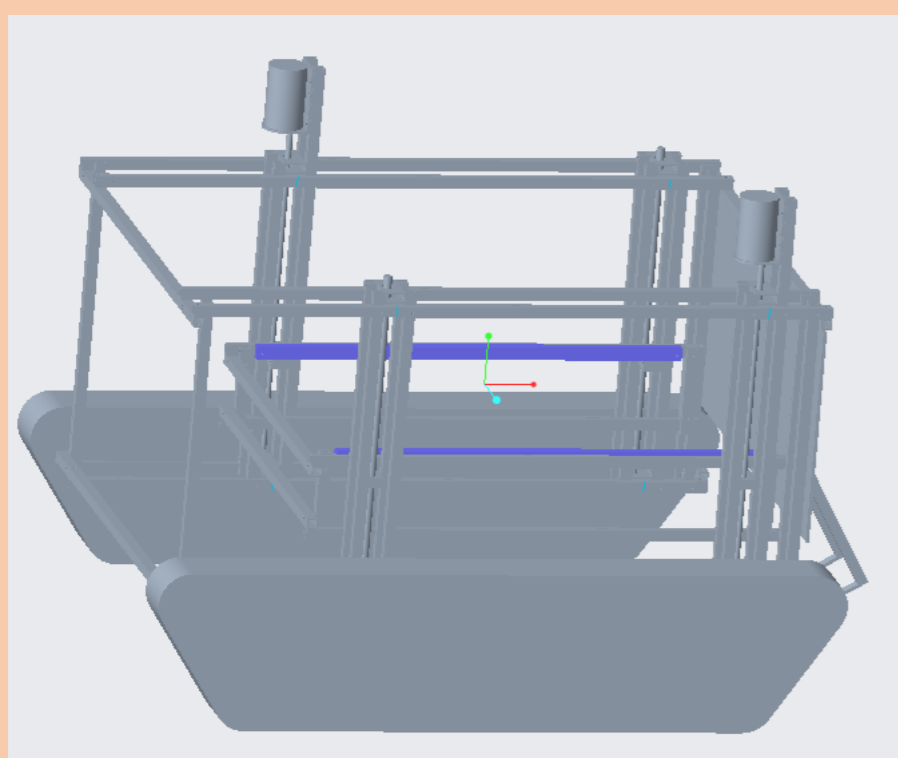

二号機 はこぶやん
担当 一階部分の救助活動

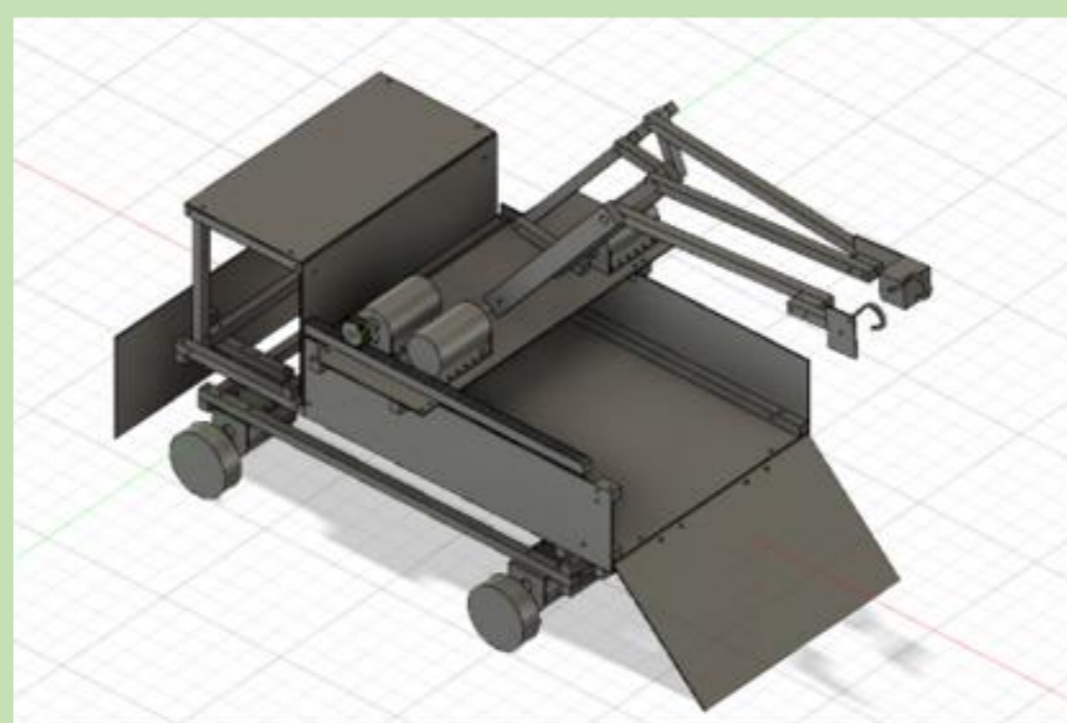

三号機 わたすやん
担当 救援物資の提供

