



Rescue Robot Contest -2

-レスキューロボットコンテスト-

ミッション

ダミヤンに加えられた種々の力や衝撃をセンサで検出しエネルギーポイントに反映させる。

システム構成

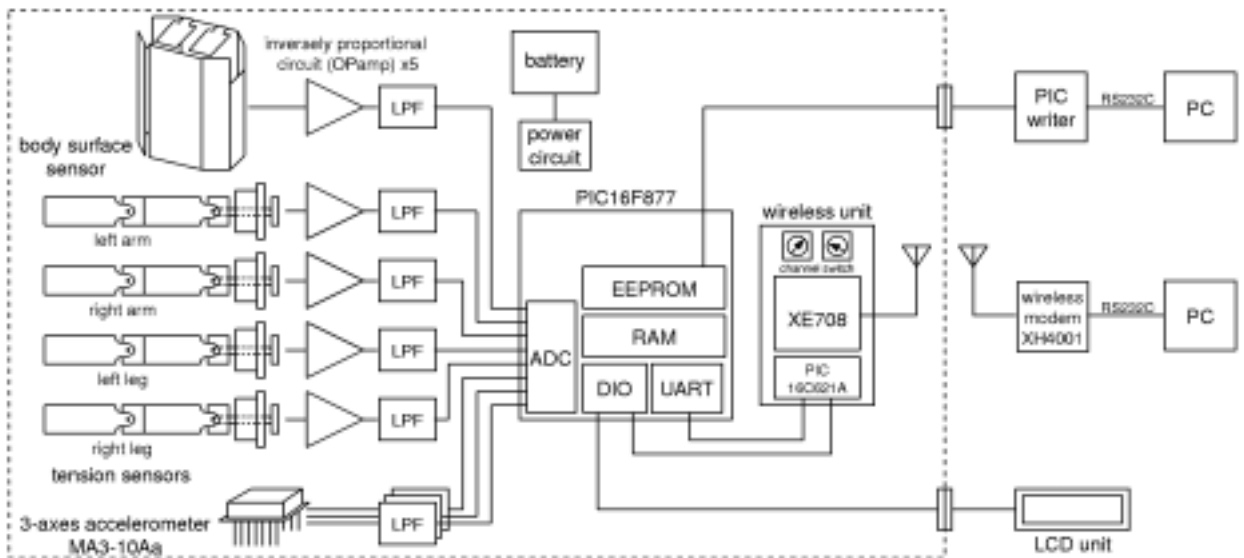

ボディー

- 木村技研が製作
- 胴体：ABS + 塩ビ，八角柱
- 腕・脚：塩ビ

服

- 現実らしさ
- 体表センサの保護
- 複数のダミヤンを色で区別

