

1号機  
Septentrion (セプテントリオン)

アームによりガレキの撤去  
アームのカメラで探査

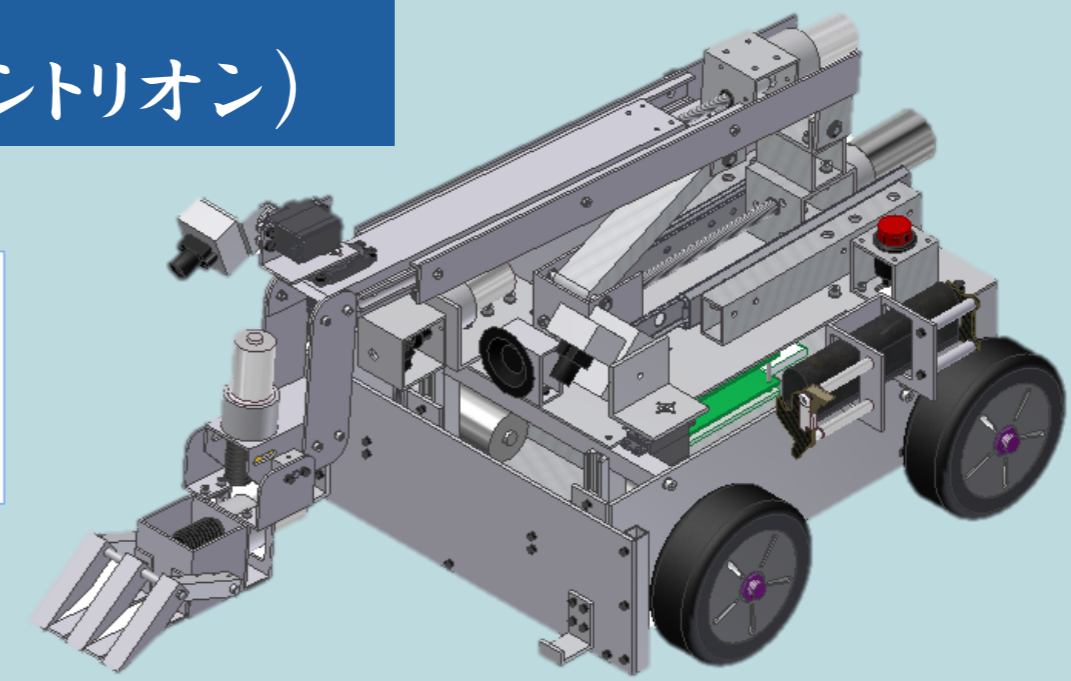

2号機  
Albaldar (アルバルダル)

# より負担の少ない救助活動を目指して...

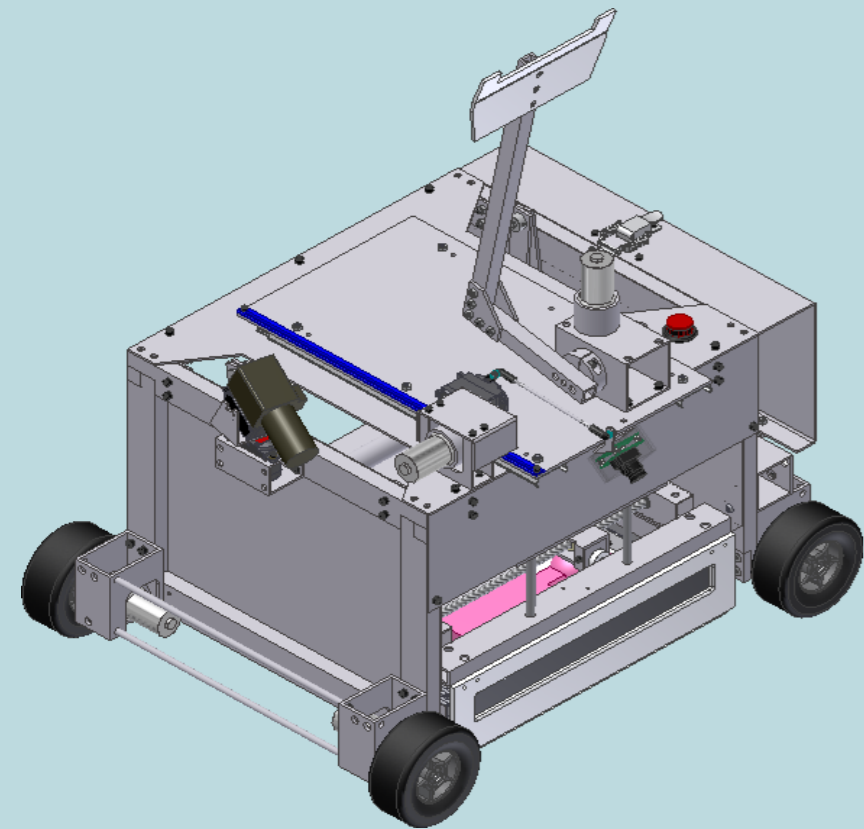

3号機  
Fornax (フォルナックス)

機体内部に收容し、  
外部の影響から保護



# MS-R

金沢工業大学 夢考房

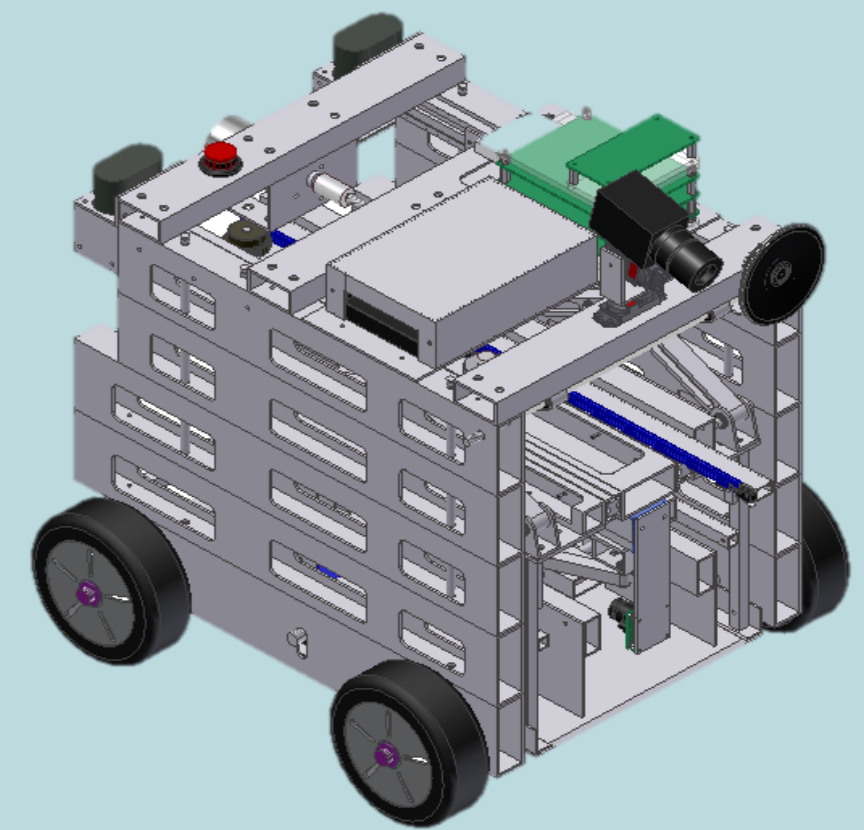

4号機  
Soleil (ソレイユ)

救助機構に緩衝材を  
使用し、ダミヤンの  
頭部と胴体部を保護